

**Winlet**  
**575**



**DBAMY O BEZPIECZEŃSTWO I WARUNKI PRACY >> UŁATWIAMY I PRZYSPIESZAMY MONTAŻ  
CHRONIMY MATERIAŁY >> OSZCZĘDZAMY PIENIĄDZE >> ZWIĘKSZAMY EFEKTYWNOŚĆ PRACY**

Winlet 575 - innowacyjna metoda montażu i transportu okien oraz innych ciężkich elementów. Za pomocą manipulatora Winlet 575 można szybko i znacząco poprawić bezpieczeństwo i higienę pracy. Elementy okienne o wadze do 575 kg można łatwo podnosić, transportować i instalować chroniąc zdrowie pracownika. Efekty pracy z manipulatorem WINLET 575 będą widoczne w zyskach finansowych. Pracownicy będą pracować wydajniej – bez uszkodzeń kręgosłupa, zwolnień chorobowych. Dzięki manipulatorowi zwiększamy wydajność procesów produkcyjnych i montażowych. Manipulator spełnia wymogi komisji krajowej ds. Bezpieczeństwa i Higieny Pracy.

[WWW.WINLET.PL](http://WWW.WINLET.PL)



## **PODNOŚI RÓŻNORODNE MATERIAŁY**

Winlet 575 można łatwo dostosować do podnoszenia szerokiej gamy materiałów poprzez zmianę przyssawek. To sprawia, że Winlet 575 jest idealny do przenoszenia materiałów takich jak:

GRANIT  
BETON  
BLACHY STALOWE  
PŁYTY GIPSOWO-KARTONOWE  
DRZWI PRZECIWPOŻAROWE

DREWNIANE TABLICE  
DACHÓWKI

## SCHEMAT ZASIĘGU

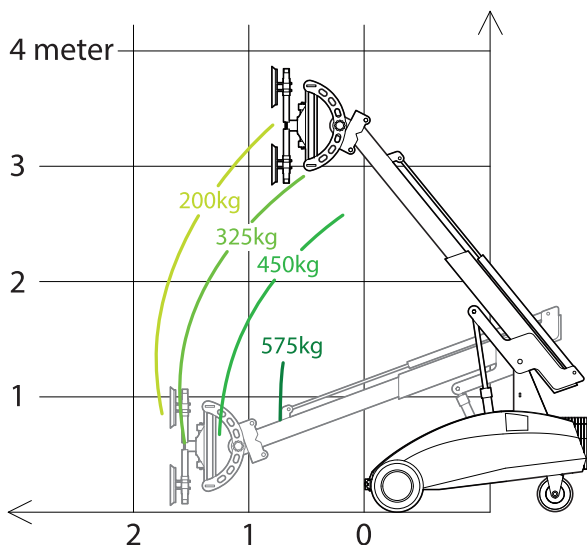

## SCHEMAT PODNOSZENIA I MONTAŻU

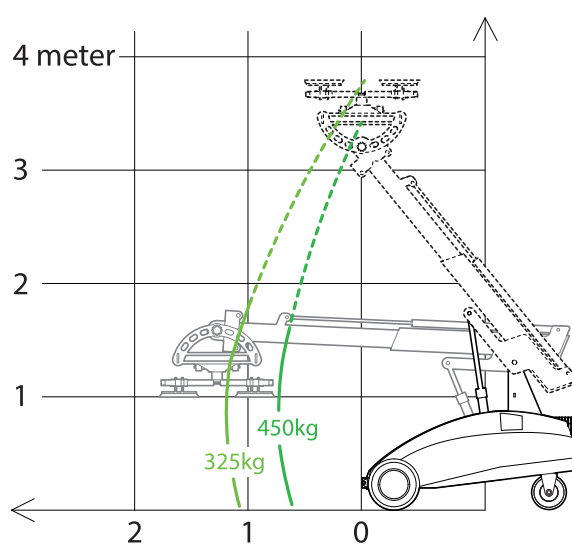

## MAKSYMALNY UDŹWIG – MINIMALNA PRZESTRZEŃ

Winlet 575 łączy najwyższy udźwig i zasięg z unikalną i kompaktową konstrukcją. Tylko z Winletem 575 możesz poradzić sobie z transportem i montażem dużych elementów ważących do 575 kg. Ze względu na zwartą konstrukcję, ograniczone przestrzenie takie jak windy i balkony, nie stanowią problemu dla Winlet 575. Niska waga Winlet 575 sprawia, że można go używać tam, gdzie cięższy sprzęt budowlany nie może być używany ze względu na zbyt duży nacisk powierzchniowy.

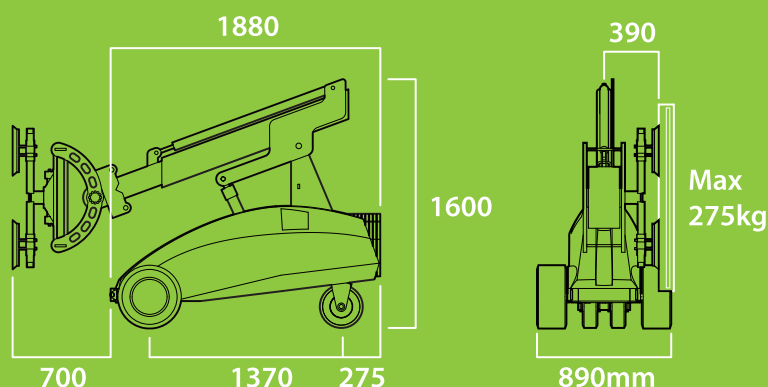

## DANE TECHNICZNE

DŁUGOŚĆ	1.880 MM
SZEROKOŚĆ	890 MM
UDŹWIG MAKSYMALNY	575 KG
MAKSYMALNE OBCIĄŻNIE PRZY MAKSYMALNYM WYSIĘGU W GÓRĘ	275 KG
UDŹWIG MAKSYMALNY PRZY MAKSYMALNYM WYSIĘGU W BOK	275 KG
MASA BEZ PRZECIWWAGI	1.025 KG
MASA Z PRZECIWWAGĄ	1.300 KG
MINIMALNY WYSIĘG (od zderzaka do ssawek)	700 MM
MAKSYMALNY WYSIĘG (od zderzaka do ssawek)	1.800 MM
MAKSYMALNA WYSOKOŚĆ PODNOSENIA (mierzona do środka zespołu ssawek)	3.600 MM
HYDRAULICZNE PRZESUNIĘCIE BOCZNE	75 MM
PRECYZYJNE PODNOSZENIE NA RAMIENIU	190 MM
FUNKCJA PRZECHYŁU	180°
HYDRAULICZNY OBRÓT	180°
SSAWKI	4 X Ø350 MM
AKUMULATORY	2 X 150 AH

## AKCESORIA



- KOŁA BLIŹNIACZE – do wyboistych terenów
- KOŁA PODPOROWE – dla lepszej stabilności
- WIDŁY DO PALET/ ZBLOCZE HAKOWE – do podnoszenia palet lub materiałów z pasami
- ZAWIESIE – do podnoszenia Winlet 575 na haku dźwigu
- ZAWORY ODCINAJĄCE – w zespole ssawek
- SZYBKIE ZŁĄCZA – na przyssawkach i głównym przewodzie zasilającym
- PRZEDŁUŻENIE BELEK – dostosowane belki poprzeczne i główne
- PILOT RADIOWY

## DOSKONAŁA UŻYTECZNOŚĆ



Wielofunkcyjny panel kontrolny w przyjaznym dla operatora stylu, wyposażony w zintegrowane przyciski i lampki sygnalizacyjne. Podwójne klucze zabezpieczające i funkcje GYRO są elementem standardowych ustawień w Winlet 575.

KLUCZ SERWIS SP. Z O.O. - AUTORYZOWANY PARTNER HANDLOWY

www.lift24.pl

SPRZEDAŻ



Klucz Serwis Sp. z o.o.  
Hoża 86/410, 00-682 Warszawa



BEZPIECZNIE



KOMPLEKSOWO



TERMINOWO

tel.: 533 369 098

tel.: 510 059 839

e-mail: handel@lift24.pl